

## HA20 RTJ HA20 RTJ PRO



### PRODUCTIVITÉ MAXIMALE

- > Haulotte Dual Reach : capacité de charge et de dévers supplémentaire jusqu'à 350kg et 6° (option)
- > Rotation continue 360° (modèle PRO uniquement)
- > 4 roues directrices pour plus d'agilité (modèle PRO uniquement)

### EXCELLENTE CAPACITÉ TOUT-TERRAIN

- > Montée de rampes jusqu'à 45%
- > Essieu oscillant pour une très bonne adhérence au sol (modèle PRO)
- > Blocage du différentiel (hydraulique) pour optimiser la capacité de franchissement

### COÛT DE POSSESSION OPTIMISÉ

- > Architecture hydraulique simplifiée grâce à la transmission par ponts
- > Moteur simple et fiable (<19kw, ne nécessite pas de filtre à particules)
- > Offre télématique Sherpal pour une utilisation maximale et pour générer des revenus supplémentaires (option)

### SECURITÉ OPTIMALE

- > Haulotte Activ'Shield Bar : système anti-écrasement (standard modèle PRO)
- > Haulotte Activ'Lighting System : charger et décharger la machine en condition de faible visibilité (standard modèle PRO)

# HA20 RTJ

# HA20 RTJ PRO

## NACELLES ARTICULÉES TOUT TERRAIN

### DONNÉES TECHNIQUES

	HA20 RTJ	HA20 RTJ PRO
Hauteur de travail	20.5 m	
Hauteur plateforme	18.5 m	
Déport maximum	11.9 m	
Déport arrière	42 cm	
<b>A</b> Longueur hors tout	8.60 m	
<b>B</b> Largeur hors tout	2.43 m	
<b>C</b> Hauteur de stockage / transport	2.99 m	
<b>D</b> Empattement	2.4 m	
<b>E</b> Garde au sol - mini	30 cm	
<b>E</b> Garde au sol - maxi	36 cm	
<b>F</b> x <b>G</b> Dimensions plateforme	1.80 x 0.8 m	
<b>H</b> Longueur de stockage / transport	6.17 m	
Dévers	4° - option 6°	
Angle de rotation de la plateforme	180° (+90° / -90°)	
Angle de rotation de la tourelle	355° non continuous	360° continuous
Point d'articulation	8.5 m	
Hauteur repliée	2.47 m	
Capacité maximum	250 kg (2 pers.) - option 350 kg	
Vitesse de translation	0.5 - 5 km/h	
Vitesse de vent maxi	45 km/h	
Pente maximum	45 %	
Pneus - pleins alvéolés tout terrain	910 x 355 mm	
Rayon de braquage extérieur	5.2 m	3.7 m
Moteur diesel	KUBOTA, TIER 4 final : Stage V, China IV, Diesel: 18.5 kW	
Poids total	9 180 kg	9 430 kg

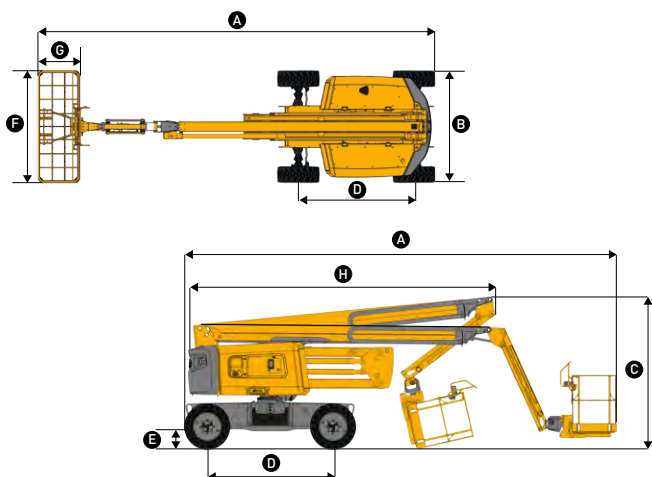

### ÉQUIPEMENTS STANDARDS

- > Haulotte Activ'Shield Bar (standard modèle PRO)
- > Haulotte Activ'Lighting System (standard modèle PRO)
- > Haulotte Stop Emission System
- > Haulotte Activ'Screen
- > 4 roues motrices et 4 directrices (standard modèle PRO) / 4 roues motrices et 2 roues directrices (standard modèle RTJ)
- > Blocage manuel anti-dérapant pour une meilleure capacité tout terrain
- > Essieu oscillant (uniquement modèle PRO)
- > Rotation continue 360° (uniquement modèle PRO)
- > Mouvements simultanés et proportionnels
- > Panier modulaire
- > Bac moteur pivotant facilitant la maintenance
- > Accès au portail multi-services MyHaulotte
- > Prise télématique universelle
- > Batteries de démarrage 12 V
- > Gyrophare
- > Capot de protection pupitre haut

### OPTIONS ET ACCESSOIRES

- > Haulotte Dual Reach (+470 kg poids machine)
- > Génératrice hydraulique 3,5kW, 6kW et 9kW
- > Prise USB
- > Panier large 2.44 x 0.91 m
- > Entrée portillon
- > Ligne à air comprimé
- > Kit pays froids
- > Kit vitrier
- > Feu à éclat
- > Abonnement télématique Sherpal
- > Pneus non marquants

